

80x120mm

www.arcctvlife.com
support@arcctvlife.com

ENGLISH

01-05

GERMAN

06-11

FRENCH

12-17

SPANISH

18-23

ITALIAN

24-29

1. Product overview

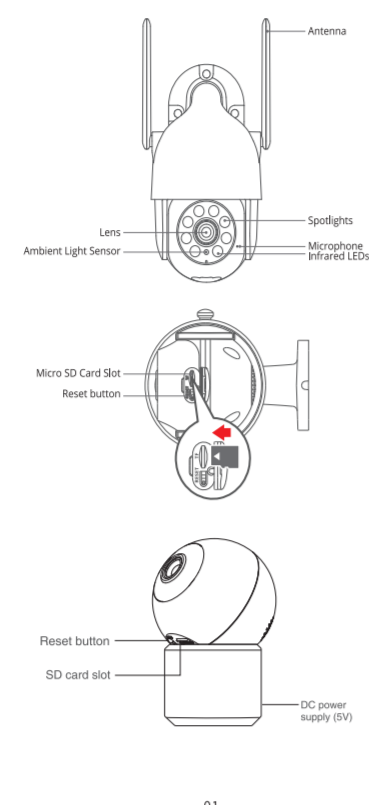

01

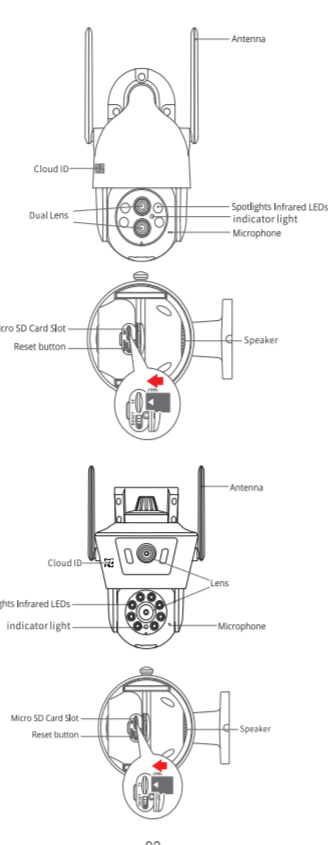

02

2. Download the ARCCTV APP

Download "ARCCTV" from Google Play/App Store or Scan the following QR Code onto your Mobile Phone.



3. Register an account

1. Open the "ARCCTV" APP to register an account. Go to the login interface then click "Register" (Figure 1)
2. Register with your phone number or email address, click "Confirm", a verification code will be sent to your phone or email box (Figure 2)
3. Input the verification code and set a password for the app account, click "Confirm" to complete (Figure 3)

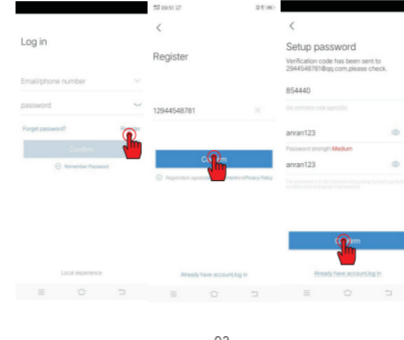

03

4. How to set up WIFI

Turn on the bluetooth on your mobile to start with WIFI configuration for the camera.

Step 1: Open the app, click "Add smart device" or click the icon in the top right corner, then the APP will search through Bluetooth to find out the camera hotspots within the range, and click "Add" directly.

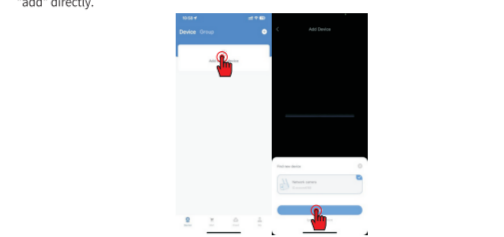

Step 2: Select your home WIFI and input the WIFI password, click "Next". Please wait until you hear a voice message "Wireless Connection Successfully", it means that your camera has connected to your home WIFI successfully. Name your camera and click "Confirm".

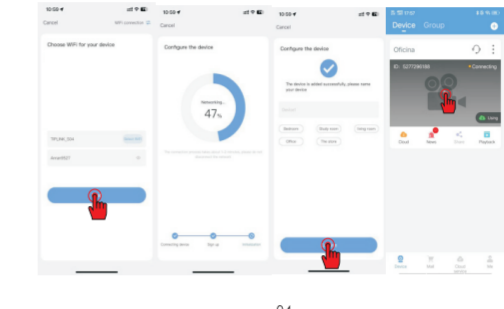

04

5. FAQs

- What can I do if the camera setting Wi-Fi failed?
① Make sure it's powered up correctly, and the infrared lights will turn on at darkens.
- Make sure the camera & mobile phone are close to the router, which should be less than 5 meters
- Make sure the bluetooth is turned on of your mobile and allow the permission of nearby device.
- Make sure the WIFI password is correct and there is no special symbols in password (such as "1?@#%").
- Restore the camera to factory settings and try configure it again.

05

1. Produktübersicht

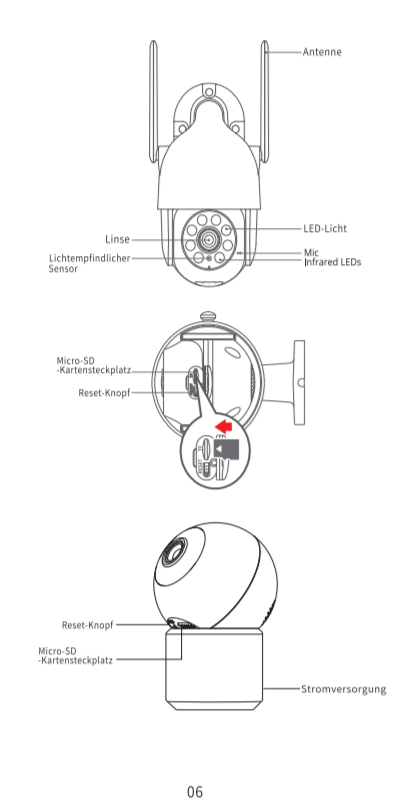

06

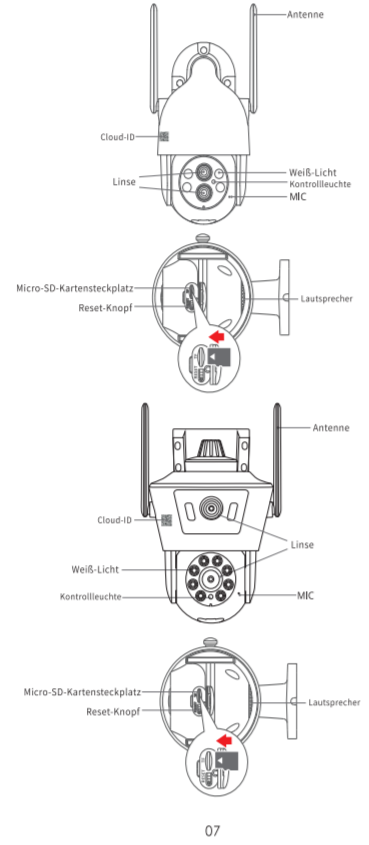

07

2. Laden Sie die ARCCTV-APP herunter

Laden Sie "ARCCTV" von Google Play/App Store herunter oder scannen Sie den folgenden QR Code auf Ihr Mobiltelefon.



3. Registrieren Sie ein Konto

1. Öffnen Sie die "ARCCTV" APP um ein Konto zu registrieren. Gehen Sie zur Anmeldebildschirm und klicken Sie dann auf „Registrieren“ (Abbildung 1).
2. Registrieren Sie sich mit Ihrer Telefonnummer oder E-Mail-Adresse, klicken Sie auf „Bestätigen“, ein Bestätigungscode wird an Ihr Telefon oder Ihre E-Mail-Box gesendet (Abbildung 2).
3. Geben Sie den Verifizierungscode ein und legen Sie ein Passwort für das App-Konto fest. Klicken Sie zum Abschluss auf „Bestätigen“ (Abbildung 3).

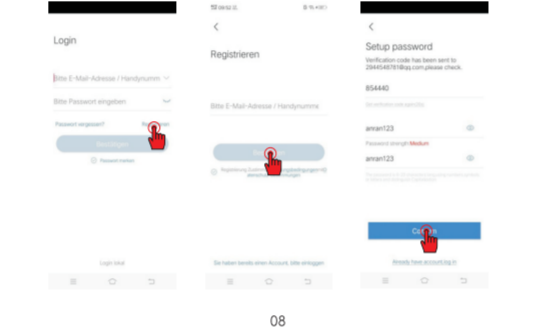

08

4. So richten Sie WLAN ein

Schalten Sie Bluetooth auf Ihrem Handy ein, um mit der WLAN Konfiguration für die Kamera zu beginnen.

Schritt 1: Öffnen Sie die App, klicken Sie auf „Smart Gerät hinzufügen“ oder klicken Sie auf das Symbol in der oberen rechten Ecke, dann sucht die APP über Bluetooth, um die Kamera Hotspots in der Reichweite zu finden, und klicken Sie direkt auf „Hinzufügen“.

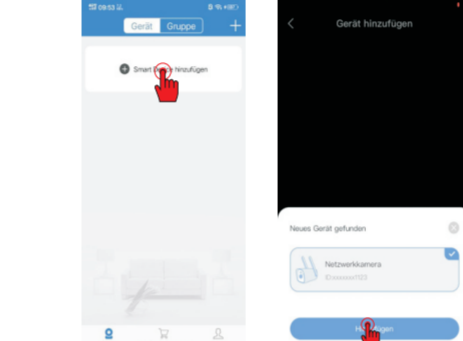

Schritt 2: Wählen Sie Ihr Heim-WLAN aus und geben Sie das WLAN-Passwort ein, klicken Sie auf „Weiter“. Bitte warten Sie, bis Sie die Sprachnachricht „ Drahtlose Verbindung erfolgreich“ hören. Dies bedeutet, dass sich Ihre Kamera erfolgreich mit Ihrem Heim-WLAN verbunden hat. Benennen Sie Ihre Kamera und klicken Sie auf „Bestätigen“.

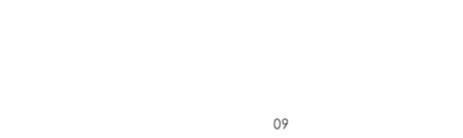

09

Schritt 2: Wählen Sie Ihr Heim-WLAN aus und geben Sie das WLAN-Passwort ein, klicken Sie auf „Weiter“.

Bitte warten Sie, bis Sie die Sprachnachricht „ Drahtlose Verbindung erfolgreich“ hören. Dies bedeutet, dass sich Ihre Kamera erfolgreich mit Ihrem Heim-WLAN verbunden hat. Benennen Sie Ihre Kamera und klicken Sie auf „Bestätigen“.

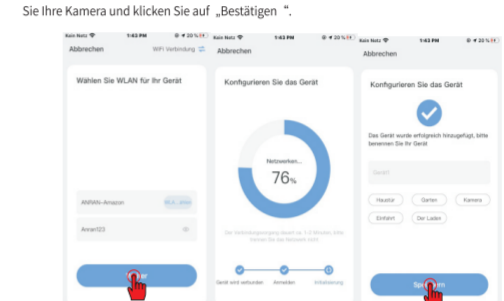

Schritt 3: Rufen Sie die Geräteauswahlansicht auf und klicken Sie auf die Wiederherstellungsoption, um den Kamerabildschirm zu genießen.

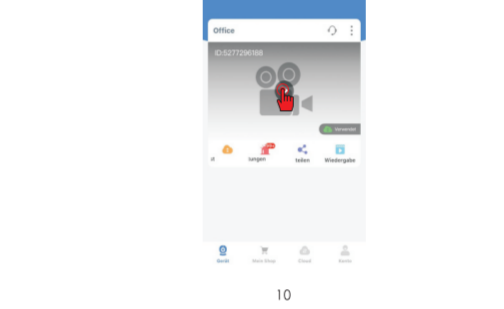

10

5. FAQs

- Was kann ich tun, wenn die WLAN-Einstellung der Kamera fehlerhaft ist?
1. Stellen Sie sicher, dass es richtig eingeschaltet ist und die Infrarotlichter bei Dunkelheit leuchten.
- Stellen Sie sicher, dass sich die Kamera und das Mobiltelefon in der Nähe des Routers befinden, der weniger als 5 Meter entfernt sein sollte.
- Stellen Sie sicher, dass Bluetooth auf Ihrem Mobiltelefon eingeschaltet ist, und erlauben Sie die Erlaubnis eines Geräts in der Nähe.
- Stellen Sie sicher, dass das WLAN-Passwort korrekt ist und dass das Passwort keine Sonderzeichen enthält (z. B. "1?@#%").
- Setzen Sie die Kamera auf die Werksinstellungen zurück und versuchen Sie erneut, sie zu konfigurieren.

11

1. aperçu des produits

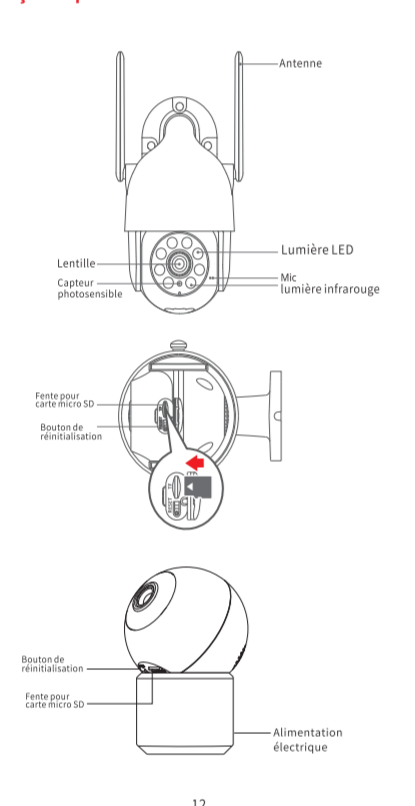

12

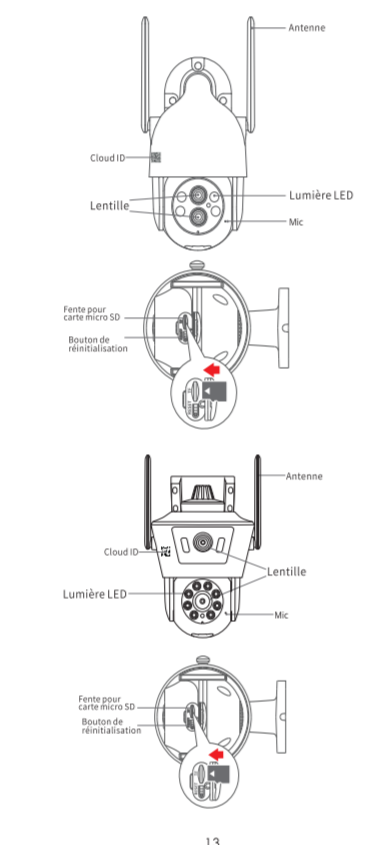

13

2. Téléchargez l'application ARCCTV

Téléchargez "ARCCTV" depuis Google Play/App Store ou scannez le code QR suivant sur votre téléphone mobile.



3. Enregistrez un compte

Téléchargez l'APP et créez un compte APP

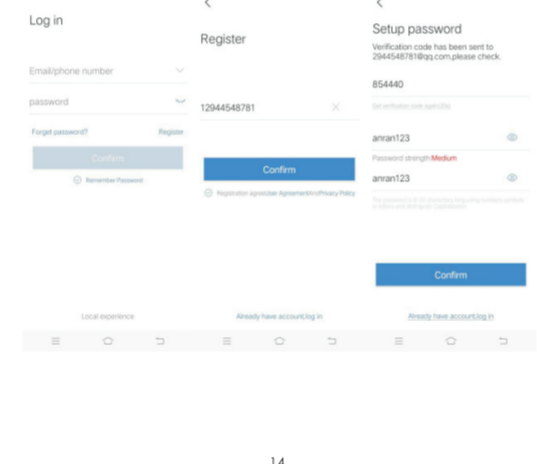

14

4. Comment configurer le WIFI

Activez le Bluetooth sur votre téléphone mobile pour commencer la configuration WIFI de la caméra.

Étape 1: Ouvrez l'application, cliquez sur « Ajouter un appareil intelligent » ou cliquez sur l'icône dans le coin supérieur droit, puis l'application recherchera via Bluetooth les points d'accès de la caméra à portée, et cliquera directement sur « Ajouter ».

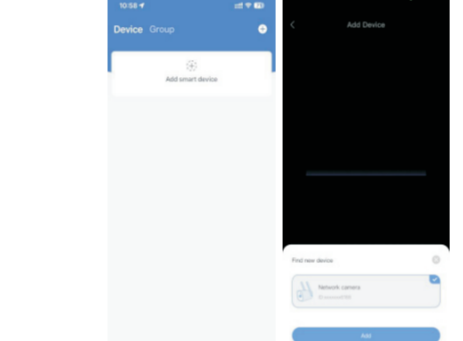

Étape 2: Sélectionnez votre WIFI domestique et saisissez le mot de passe WIFI, cliquez sur « Suivant ». Veuillez attendre jusqu'à ce que vous entendiez un message vocal « Connexion sans fil réussie », cela signifie que votre caméra s'est connectée avec succès au WIFI de votre maison. Nommez votre caméra et cliquez sur « Confirmer ».

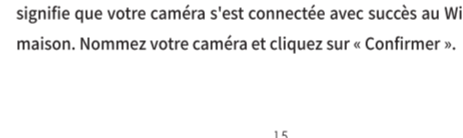

15

Étape 2: Sélectionnez votre WIFI domestique et saisissez le mot de passe WIFI.

cliquez sur « Suivant ». Veuillez attendre jusqu'à ce que vous entendiez un message vocal « Connexion sans fil réussie », cela signifie que votre caméra s'est connectée avec succès au WIFI de votre maison. Nommez votre caméra et cliquez sur « Confirmer ».



Étape 3: Entrez dans l'interface de la liste des appareils et cliquez sur le bouton de lecture pour profiter de l'écran de la caméra.

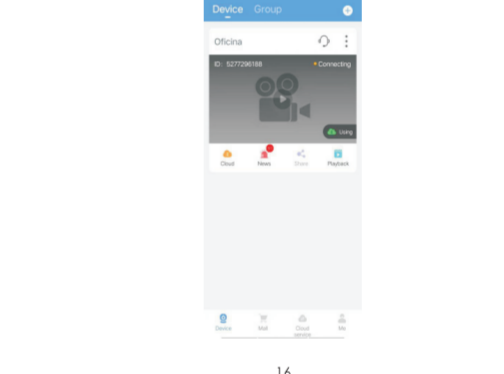

16

5. FAQs

- Que puis-je faire si le réglage Wi-Fi de la caméra échoue ?
1. Assurez-vous que la caméra est correctement alimentée et que les lumières infrarouges s'allument dans l'obscurité.
- Assurez-vous que la caméra et le téléphone portable sont proches du routeur, qui doit être à moins de 5 mètres.
- Assurez-vous que le Bluetooth est activé sur votre mobile et autorisez l'autorisation de l'appareil à proximité.
- Assurez-vous que le mot de passe WIFI est correct et qu'il n'y a pas de symboles spéciaux dans le mot de passe (tels que "1?@#%").

17

1. Producto detalles

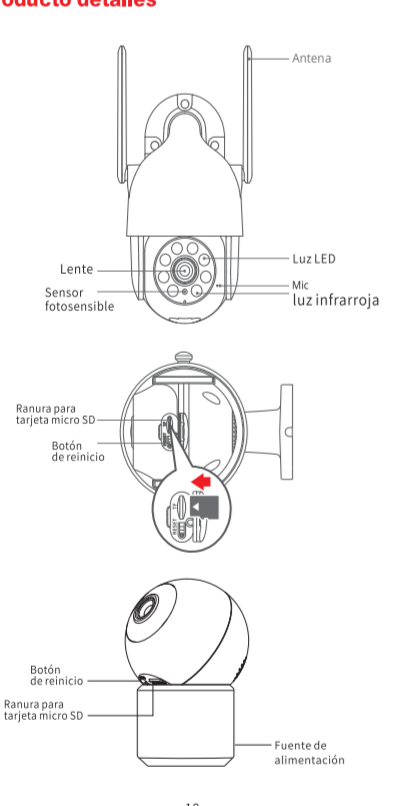

18

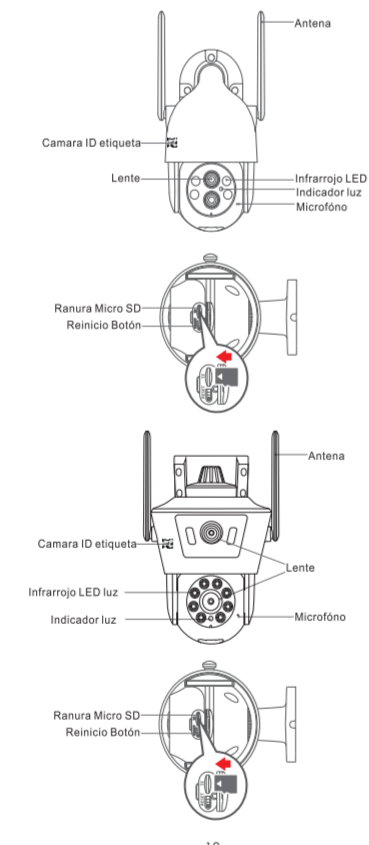

19

2. Bajar ARCCTV App

Descargue "ARCCTV" de Google Play/App Store o escanee el siguiente código QR en su teléfono móvil.



3. Registrar una cuenta para aplicación ARCCTV

Descargar la APP y registrar una cuenta APP



20

4. Configura con WIFI a la Cámara

Paso 1: Abra la App ARCCTV, click "Agregar Dispositivo inteligente" o click el icono en arriba derecha, luego la App puede encontrar cámara hotspot ID. Y click en "Añadir" directamente.

Consejo: Antes de añadir la cámara, habilite los permisos correspondientes del teléfono.

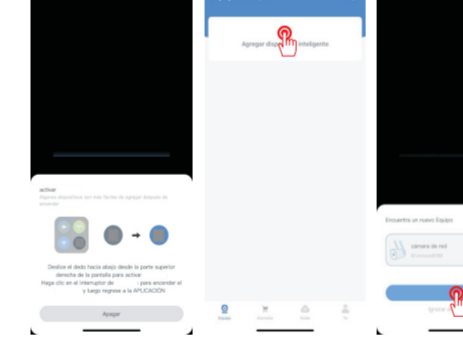

Paso 2: Seleccione el WIFI de su hogar e ingrese la contraseña de WIFI, haga clic en "Siguiente". Espere hasta que escuche un mensaje de voz "Wireless Connection successful", significa que su cámara se ha conectado correctamente a su red WIFI doméstica. Establece un nombre a su cámara y haga clic en "Confirmar".



21

Paso 2: Seleccione el WIFI de su hogar e ingrese la contraseña de WIFI.

haga clic en "Siguiente". Espere hasta que escuche un mensaje de voz "Wireless Connection successful", significa que su cámara se ha conectado correctamente a su red WIFI doméstica. Establece un nombre a su cámara y haga clic en "Confirmar".

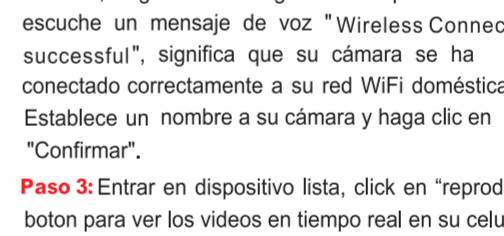

Paso 3: Entrar en dispositivo lista, click en "reproducir" boton para ver los videos en tiempo real en su celular.

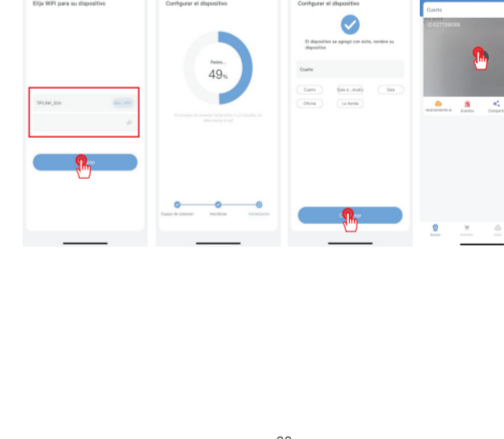

22

5. Frecuentes dudas y soluciones

Dudas: ¿Qué puedo hacer si falla la configuración Wi-Fi de la cámara?

- Verifique que la conexión de la antena esté bien y que esté encendida correctamente.
- Asegúrese de que la cámara y el teléfono móvil estén cerca del enrutador y a menos de 5 metros.
- Después de que WIFI conexión con la cámara, no coloque la cámara demasiado lejos del enrutador, o la cámara se desconectará (15-20M).
- Asegúrese de que su contraseña WIFI sea correcta y que no haya símbolos especiales en la contraseña (como "1?@#%").
- Restablece la cámara a la configuración de fábrica y reinicie para configurar WIFI para la cámara.

23

1. Panoramica del prodotto

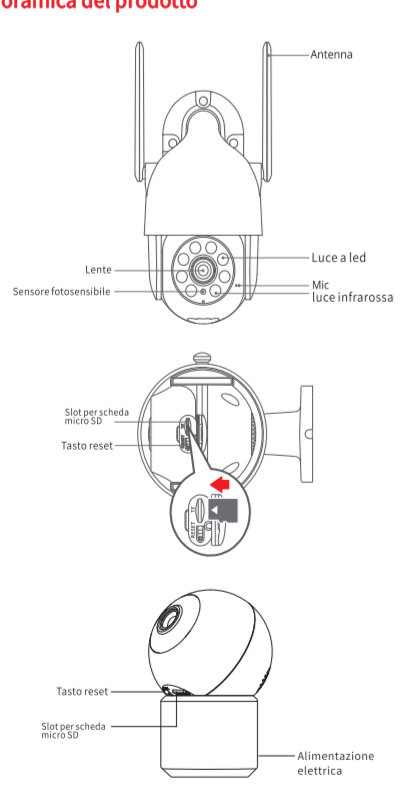

24

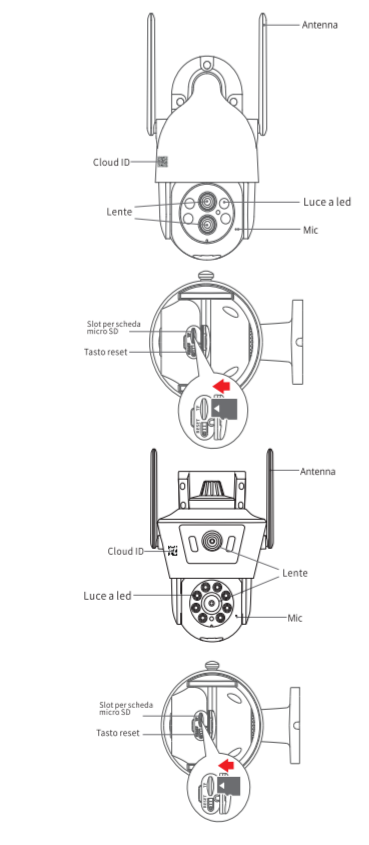

25

2. Scarica l'APP ARCCTV

Scaricare "ARCCTV" da Google Play /App Store o scansionare il seguente codice QR sul cellulare.



3. Registrazione di un account

Scaricare l'APP e registrare un account APP.

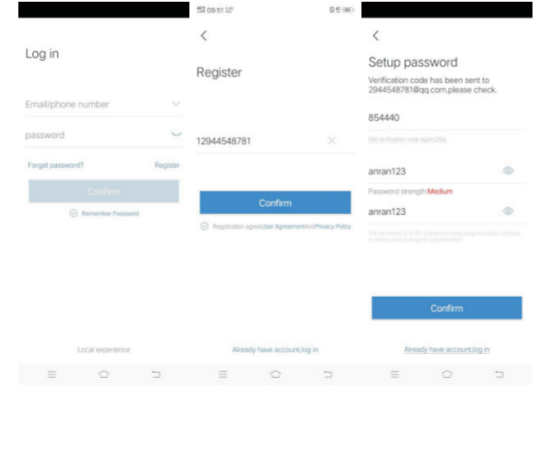

26

4. Come impostare il WIFI

Accendere il bluetooth sul cellulare per iniziare la configurazione WIFI della telecamera.

Passo 1: Aprire l'applicazione, fare clic su "Aggiungi dispositivo intelligente" o sull'icona nell'angolo in alto a destra, l'applicazione cercherà attraverso il Bluetooth di individuare gli hotspot della fotocamera nel raggio d'azione e farà clic direttamente su "aggiungi".

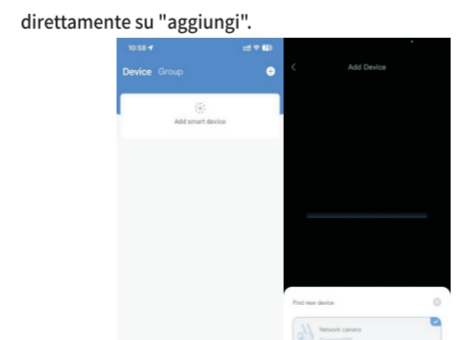

Passo 2: Selezionate il vostro WIFI domestico e inserite la password WIFI, quindi fate clic su "Avanti!". Attendere finché non si sente il messaggio vocale "Wireless Connection Successfully" (Connessione wireless riuscita): significa che la

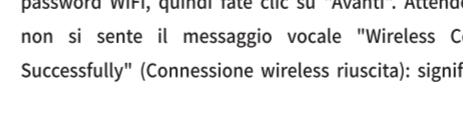

27

telecamera si è connessa correttamente al WIFI di casa. Assegnare un nome alla telecamera e fare clic su "Conferma".



Passo 3: Accedere all'interfaccia dell'elenco dei dispositivi e fare clic sul pulsante di riproduzione per visualizzare la schermata della telecamera.

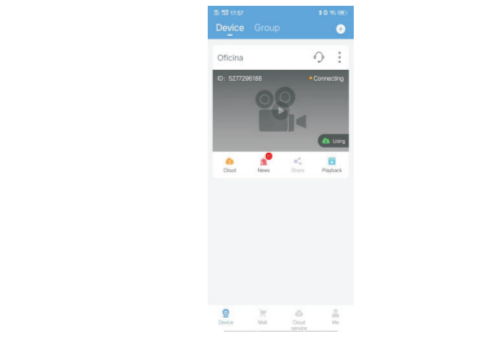

28

5. FAQs

Cosa posso fare se l'impostazione della telecamera Wi-Fi non è riuscita?

- Assicurarsi che sia alimentato correttamente e che le luci a infrarossi si accendano al buio.
- Assicurarsi che la telecamera e il telefono cellulare siano vicini al router, a meno di 5 metri.
- Assicurarsi che il bluetooth del cellulare sia acceso e consentire l'accesso al dispositivo vicino.
- Assicuratevi che la password WIFI sia corretta e che non contenga simboli speciali (come "1?@#%").

29